

ANLAGENMASSE UND MASSANLEITUNG ZIPLINE P120

Anlagenbreite = Außenkante Seitenteil (Blendkappe) bis Außenkante Seitenteil (Blendkappe)
 Anlagenhöhe = Kastenoberkante bis Unterkante Führungsschiene

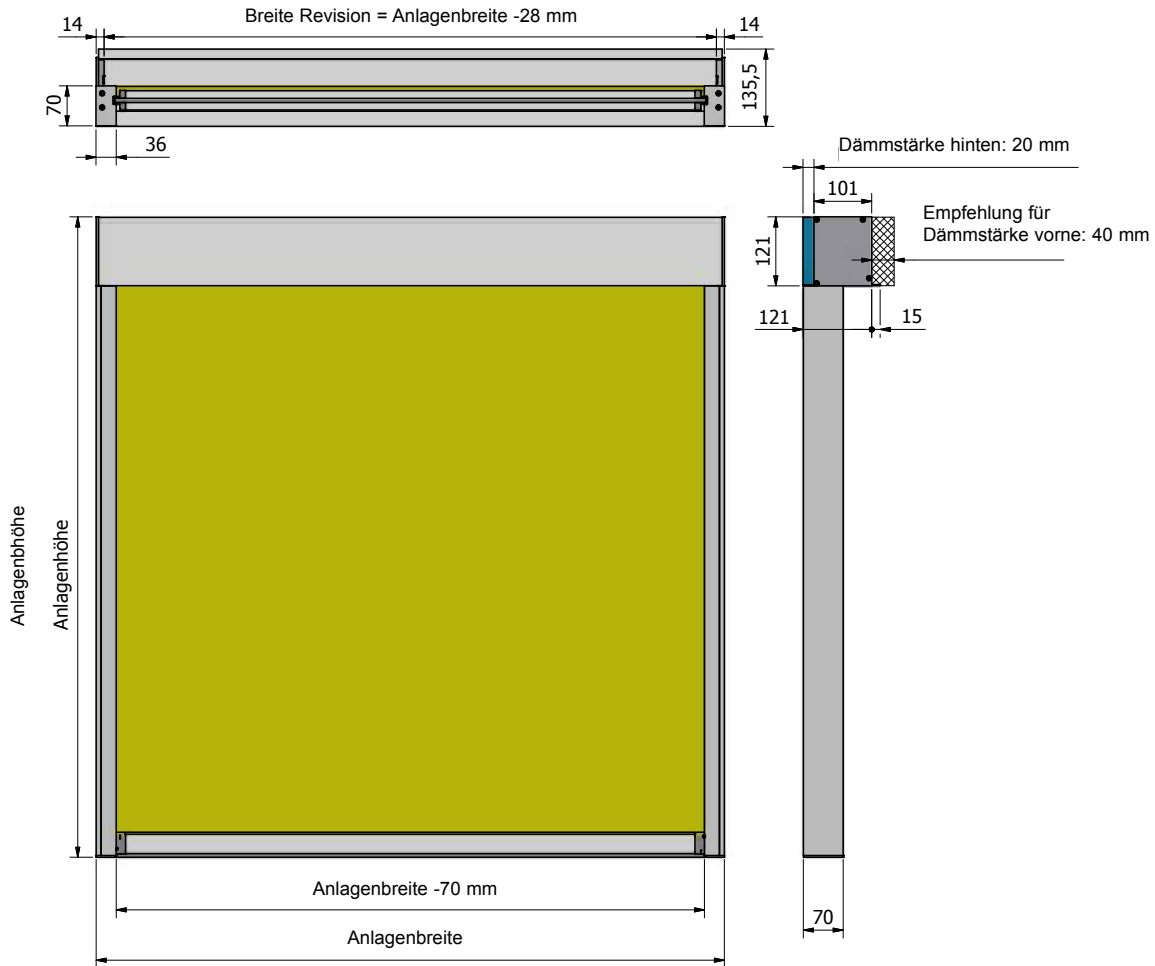

MOTOR-KABELABGANG

Kabelabgang hinten, oben oder seitlich als **Bestellangabe** erforderlich!

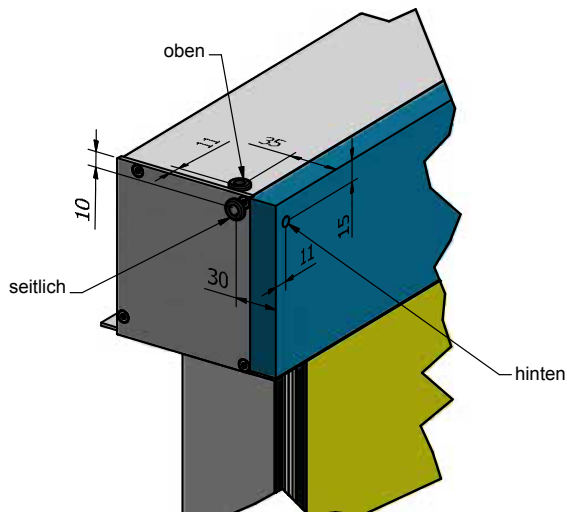



SCHIENENMONTAGE DIREKT IN STOCK (STANDARD)

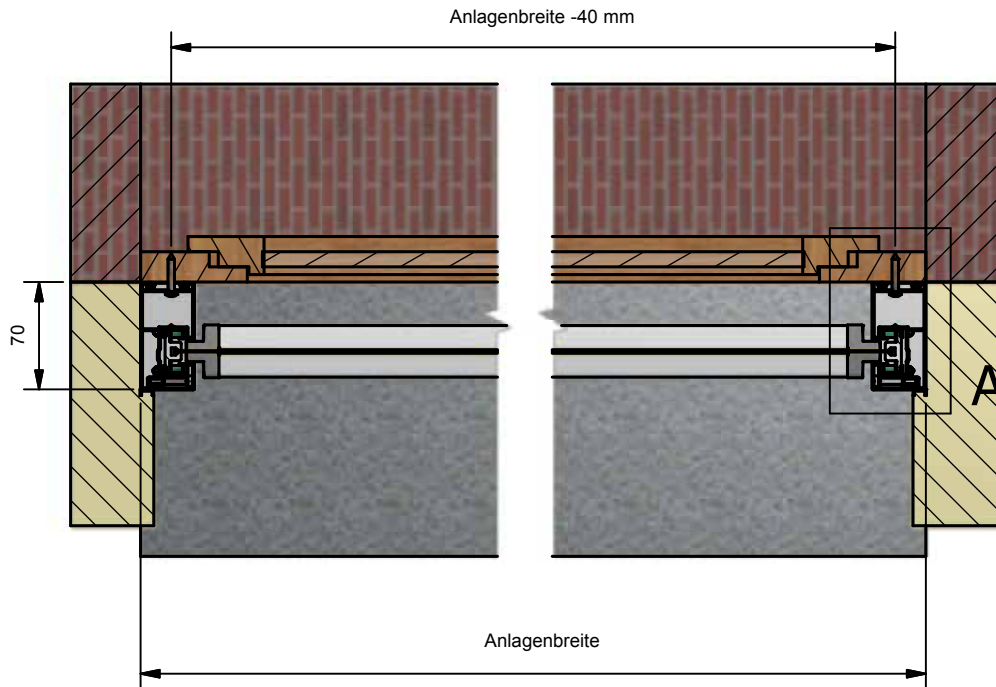

Detail A

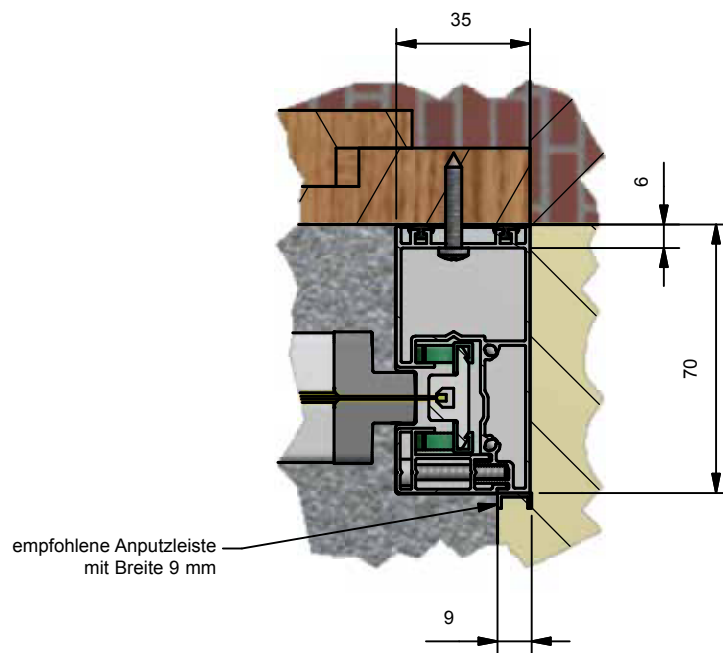

ALLGEMEIN

OPTIONSÜBERSICHT

ZIPLINE

NOVOLINE

MARKISOLETTE

OPENLINE

OPTIONS-
BESCHREIBUNGEN

BESPANNUNGEN/
BAUSÄTZE

ALLGEMEINE
HINWEISE

BAUTEILE ZIPLINE P120

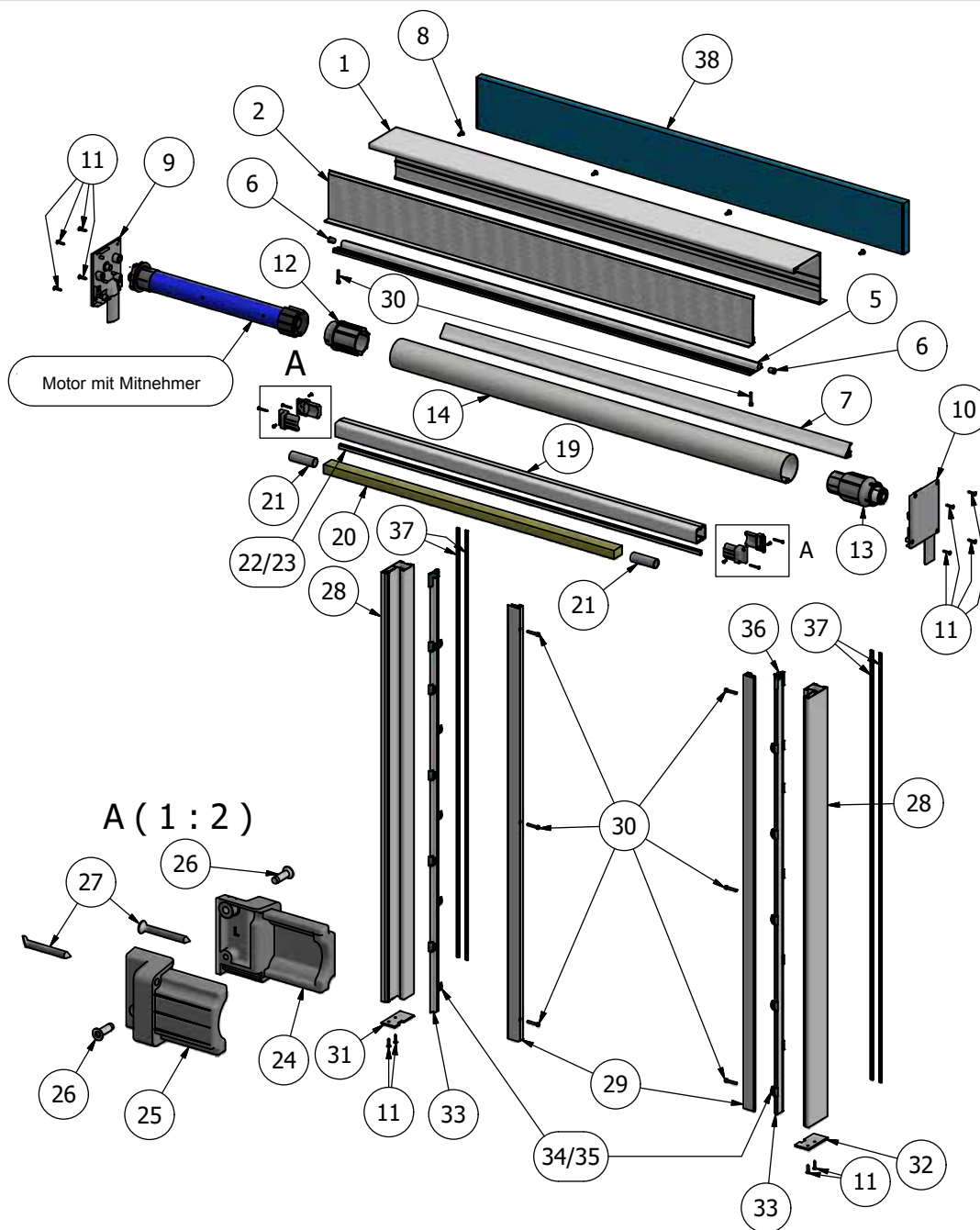

Position	BEZEICHNUNG
1	Rückenteil
2	Vorderteil
5	Revisionsprofil
6	federndes Druckstück Ø 10
7	Stoffumlenkprofil
9	Seitenteil rechts
10	Seitenteil links
11	SB-Schraube
12	Adapter Tuchwelle
13	Gegenlager
14	Tuchwelle
19	Fallprofil
20	Beschwerung
21	Rohr für Beschwerung
22/23	Dichtprofil/Bürstenleiste

Position	BEZEICHNUNG
24	Endkappe Fallprofil links
25	Endkappe Fallprofil rechts
26	SK-PT-Schraube
27	SB-Schraube
28	Grundprofil
29	Deckprofil
30	Zylinderkopfschraube
31	Endkappe Führungsschiene rechts
33	Endkappe Führungsschiene links
33	Grundprofil
34/35	Clips links, rechts
36	Einlauftrichter
37	Raffstorekeder
38	Dämmung Kasten hinten